

Assemblage pour céramique

1. Panneau de béton Permabase 1/2" avec joints tirés au mortier à céramique et vissé dans les lattes de bois du **SONO/MAX25**[®]
2. Panneau cimenté Permabase 1/2 vissé sur **SONO/MAX25**[®]
3. Panneau de fibre de bois **SONO/MAX25**[®] flottant
4. Plywood vissé et collé aux poutrelles
5. Poutrelle ajourées avec isolant en nattes dans les poutrelles
6. Système d'ancrage acoustique
7. Gypse 1/2" et Gypse 5/8" type X

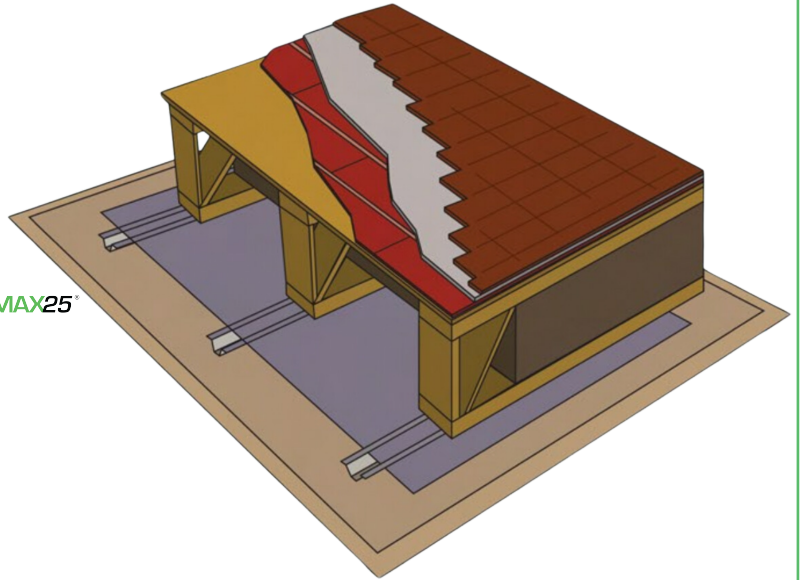

Assemblage pour plancher de bois

1. Membre foam noir avec film
2. Panneau de béton Permabase 1/2" flottant
3. Panneau de fibre de bois **SONO/MAX25**[®] flottant
4. Plywood vissé et collé au poutrelles
5. Poutrelles ajourées avec isolant en nattes dans les poutrelles
6. Système d'ancrage acoustique
7. Gypse 1/2" et Gypse 5/8" type X

